

# 上山口小だより

かしこく・なかよく・たくましく



NO. 2

2021年4月26日

葉山町立上山口小学校

校長 田中 基

右の写真は、みなれた玄関の写真です。

学校を訪れた人は、みんながこの玄関を通ります。

そして、みんなが出合います。ここを通る、子ども達も、保護者も、職員も、地域の方も、配達や工事の業者の方も、すべての方々の力で、学校が成り立っているのです。1つしかない玄関は、まさに、上山口小学校を象徴しています。



## 葉山町「9年間を見通した 育てたい葉山の子ども像」

多様性を認めあい 夢の実現に向かって 主体的に学び続ける葉山の子ども

共に育ちあい高め合う

生きる力

状況を見つめ変化に対応する

自ら考え判断・表現し、学びを楽しむ

## 学校教育目標

知・徳・体の調和のとれた人間性豊かな児童を育てる

《かしこく・なかよく・たくましく》

・よく考え、進んで行動する子ども・思いやりのある子ども・健康で最後までやりぬく子ども

## 学校運営方針

### (1) 豊かな心の育成と指導の充実

- ・感謝と思いやりの気持ちを大切に、道徳的規範を身に付けた心身ともに健康な児童の育成に努める。
- ・一人ひとりの児童理解に努め、教師と児童の信頼関係及び児童相互の好ましい人間関係の育成に努める。
- ・民主的な学校・学級運営に努めることにより、全ての児童が互いに認め合う関係づくりをし、児童が安心して生活できる学校を目指す。

### (2) 学習指導の充実

- ・児童一人ひとりの実態を丁寧に把握し、全ての児童が参加できる授業を目指す。
- ・ユニバーサルデザインをもとに基礎的基本的な学力の定着を図るとともに、これからの時代を生きるために必要な資質・能力を育む。
- ・指導方法の工夫・改善を行い職員同士が互いに学び合うことができるよう研修に努める。

### (3) 保健・安全指導の充実

- ・校内危機管理体制を充実させ、安全指導を徹底する。
- ・対応から予防へ、具体的で実践的に即した訓練を行う。
- ・「安全と命について考える日」(毎月26日)を設定する。一児童が危険を予測し、適切に行動できる実践力の育成、防災教育の充実を図る。(具体的指導内容の確認) -
- ・保護者・関係機関と連携した保健教育の充実に努める。
- ・連絡・連携・報告を徹底し、組織的に対応する。

### (4) 支援教育の充実

- ・日頃から児童についての共通理解を図り、継続した適切な対応を図る。
- ・校内支援体制を充実させ、保護者・関係機関と適切な連携を深める。

### (5) 保護者・地域、関係機関と連携

- ・保護者との信頼関係に基づく教育活動、地域環境を生かした教育活動の展開を図る。

【今年度の重点目標】 ○かかわり合いを通して、人を思う心の育成を目指す。

○すべての児童が充足感を得られる授業を目指し、授業力の向上に努める。

○新学習指導要領の趣旨をふまえ、教育課程の工夫改善を図る。

よろしくお願いします

事務室

スクールカウンセラー

業務

IC 支援

理科

学習支援

給食調理

## なんと！ 特許 (とっきょ) をとりました

5年 さんが、3年生の時に「創意くふう展」に応募した「プラプカボックス」が、県展で、子ども達の発明のすばらしさを伝える活動をされている弁理士の方の目にとまり、申請手続きをとってくださり。この度、正式に「特許」となりました。

今 プラスチック問題が大きくクローズアップされていますが、2年前に砂に混ざってしまったプラスチックを取り出す装置を発明して、今回の快挙となったのです。おめでとうございます。

(創意くふう展は今年から応募方法が変わります。詳細が決まりましたらご案内いたします)

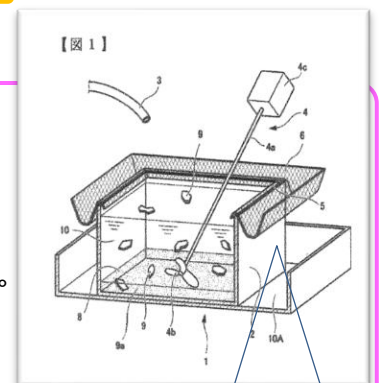

【図1】  
まわりのアミにプラスチックがたまり  
ます

○就学援助の申請は学校または教育委員会へ提出してください(※切5月28日厳守)。

「葉山町ホームページ」→「子育て・教育」→「入園・入学・教育」→「手当・助成」→「小中学生の就学援助」

○お車での来校について

- ・登下校の送迎はご遠慮ください
- ・全校行事・懇談会等での駐車は原則できません

周辺の道路事情や駐車スペースに限りがあるため、ご不便をおかけしますが、何卒、ご理解とご協力をお願いいたします。(病気や怪我など、特別な事情がある場合は、ご相談ください)

<前号の訂正> お詫びして訂正いたします。

調理員 誤：長柄小より → 正：葉山小学校より

5年キャンプ 誤：7/4(日) → 正：7/8(木)～9(金)

## 5月の主な予定

- ・5/6(木)～12(水) 家庭訪問
- ・14(金) 5年体力向上キャラバン
- ・19(水) 1年生を迎える会
- ・20(木) 児童朝会 歯科検診
- ・27(木) 6年全国学力・学習状況調査