

広
報

HA 葉山 YAMA

8 No.569
月号



今月の目次 (表紙：かざはやファクトリーでのこどもの食卓)

こどもの食卓	…… 2	教育委員会だより	…… 14
はやまNEWS	…… 8	ごあんない	…… 16
子育て広場	…… 10	葉山いろいろ写真館	…… 22
健康情報	…… 12	町長コラム	…… 23

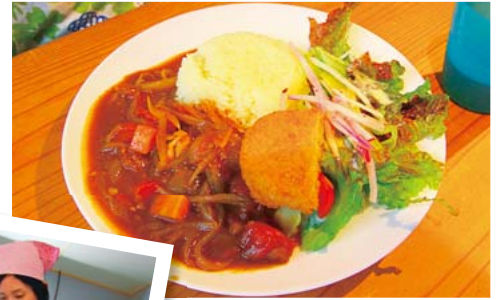

特集

こどもの食卓

あなたは一週間のうち、家族と一緒に食事をする回数が、どれくらいありますか？

核家族化が進み、共働き世帯が増加する日本では、一人で食事をする「孤食」の子どもが増えていきます。それは葉山町も例外ではありません。

5月31日、はやま食卓プロジェクト実行委員会によって、子どもたちにあたたい食事を提供する「こどもの食卓」が開かれました。参加したのは55人の小学生から高校生まで。子どもたちの両親は、ほとんどが共働きです。

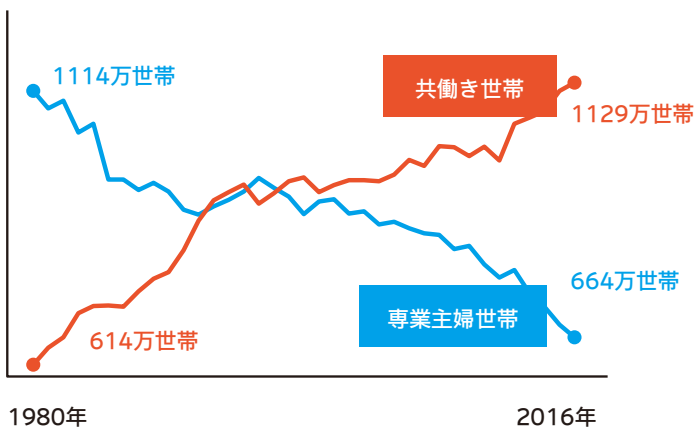

日本の専業主婦世帯・共働き世帯数の変遷
(厚生労働省「厚生労働白書」から引用)

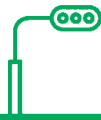
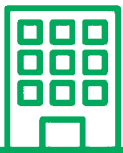

一緒に食べると
おいしいね！

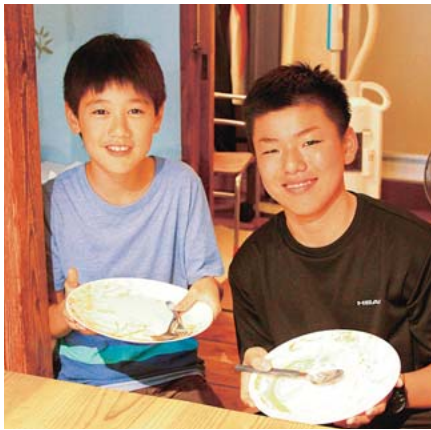

◆ こもりやけんたろう 小森谷拳太郎くん (写真左)

中学に入ってから、塾のある日は夜10時過ぎに帰るので、夕食を一人で食べることもあります。今日は子どもだけだし、色々な話をしながら食べられたのが嬉しかったです！ カレーはおかわりをするほどおいしかったので、また次もあったら来たいと思いました。

◆ にいくらしょうりゅう 新倉翔龍くん

かざはやファクトリーのイベントにはよく参加するので、今回もお母さんに教えてもらって来たら偶然友達に会いました！ 親が共働きなので、こうやってみんなで食事ができるのは良いことだと思います。食材も近所の知っているお店のものなどで、安心して食べることができました。

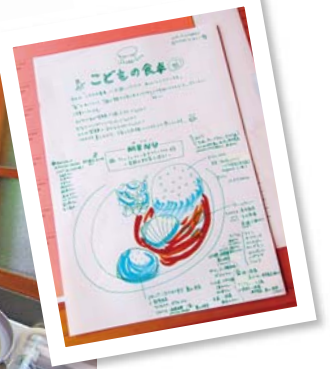

家族や友達と一緒に食卓を囲むことは、食事のマナーを学べたり、食の楽しさを実感したりすることで、心の豊かさをもたらすものです。

今月の特集では、「子どもの孤食を防ぐための活動を行う『はやま食卓プロジェクト』の活動を例に挙げ、地域一体で課題解決に取り組み姿を紹介します。葉山の子どもたちが心も体もすくすく育つために私たちができることを考えてみましょう。

メニューのヒミツ



今回のメニューは、フィッシュカレーやコロッケに、サラダを添えたワンプレート。カレーはアレルギーの有無が判断しやすく、子ども食堂にはぴったり！ 地元のお店や人が食材を提供し、100円でふるまうことができました。



Interview

はやま食卓プロジェクト実行委員会
しみず あきえ 実行委員長
清水 明絵 実行委員長



働きながら子育てをする そんな家族を応援していきたい

働きながら子育てをするお母さんが周りに多く、子どもが一人で食事をとることに課題を感じていました。そこで、まずは夫が働く古民家シェアオフィスで、働く人たちの子どもが食事をとれたらと思います、実行委員会を立ち上げたいです。

子ども食堂と言っても、葉山の場合は「貧困で食事がとれない子」というよりも「両親が忙しくて、食事の栄養バランスがうまくいっていない子」や「孤食の子」が対象になると思います。児童館の先生からも、「夏休みに来る子どもはお弁当ではなく、お昼を買うためのお金を持つてくる。コンビニで何を買うか、何を食べるか、栄養バランスなども子どもの判断に任せられてしまう」と聞いていました。地域の皆さんも、子どもの食について課題を感じていたんですよ。

私は鳥取の田舎出身で、家

族が畑で野菜をつくる姿を見て育ちました。でも葉山の子は、野菜がどう育つか知らない子もいますよね。そのため、今後は食べ残しを防ぐためにも、食べ物ができるまでを理解するような、食育・農業体験も企画していきます。今後の活動は「はやま食卓プロジェクト」で検索してください。お手伝いいただける方も年齢問わず募集中です！
問 ☎ 876-8167 (清水)

まだまだ課題が…

子ども食堂に毎日行けるわけではないから…私たち家族にもできることってなんだろう？ 次のページでは、忙しい家族が「こ食」にどう向き合うかをまとめています！



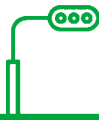

忙しい家族
必見です！

こ食の避け方



こ・ 孤食

孤食とは、家族と一緒に暮らしているにもかかわらず一人で食事をとることであり、心にストレスをかけると言われていきます。

家族で食卓を囲み、心ふれあう団らんの場を持つことは、心と体の健康に重要です。

【家族ができる対策】

親が不在になるとときには、食卓にメッセージを添えて、帰ってきたら「ご飯はどうだった？」と会話をしてみてください。『あなたのことを気にかけている』という気持ちは、子どもに伝わります。



こ・ 個食

個食とは、複数で食卓を囲んでいても、食べている物がそれぞれ違うことです。

同じものを食べて会話をすることは、協調性を育てるきっかけになり、偏食をなおす機会にもなります。

【家族ができる対策】

まずは家族が同じ献立を食べるよう心がけ、子どもが食べたいものの次の日は、親が選んだものなど、家族みんなで献立を決めましょう。また、惣菜などを買うときも、一品は同じものにするなど工夫してみましょう。



こ・ 濃食

濃食とは、濃い味付けの食事を好んで食べることです。味覚形成が大切な幼少期に舌の感覚を養い、薄味に慣れることで、塩分・糖分・油分の過剰摂取を防ぎ、将来の生活習慣病を予防することができます。

【家族ができる対策】

素材の味やだしのみを味を生かしたり、スパイスや薬味、ごまのりなどでアクセントをつけたりして、調味料を控える工夫をしてみてください。

また、スナック菓子やジュース（清涼飲料水）に含まれている塩分や糖分は、子どもだけでは判断できません。普段から、買う前・食べる前に家族で確認する習慣をつけるのが良いでしょう。

栄養バランスにも気をつけましょう



人事行政運営等の状況

1 職員の任免及び職員数等に関する状況

(1) 職員の総数（各年4月1日現在）

	平成29年	平成28年
職員数	287人	270人

(2) 年齢別職員数の状況（平成28年4月1日現在）

	10代	20代	30代	40代	50代以上	計
職員数	1人	57人	47人	91人	74人	270人

(3) 採用者の状況

	平成28年度	平成27年度
一般行政職	8人	6人
税務職	2人	2人
栄養士職	2人	1人
保育士職	2人	4人
消防職	6人	0人
技能労務職	2人	1人
合計	22人	14人

(4) 退職者の状況（平成28年度）

	定年	自己都合	任期終了	合計
一般行政職	2人	1人	0人	3人
税務職	0人	0人	0人	0人
栄養士職	0人	2人	0人	2人
保育士職	0人	0人	0人	0人
消防職	0人	0人	0人	0人
技能労務職	3人	1人	0人	4人
合計	5人	4人	0人	9人

(注) 上記(1)~(4)は、任期付職員を含みます。

(5) 障害者の雇用率（平成28年6月1日現在）

雇用率	2.39%	(注) 法定雇用率2.3%
-----	-------	---------------

2 町職員の給与等の状況

(1) 人件費の状況（普通会計決算）

区分	住民基本台帳人口 (28年1月1日)	歳出額A	実質収支	人件費B	人件費率 B/A	(参考) 26年度の 人件費率
27年度	32,121人	9,499,429千円	606,040千円	2,751,994千円	29.0%	27.6%

(注) 各年度決算の状況。人件費には、特別職に支給される給料、報酬等を含む。

(2) 職員給与費の状況（普通会計予算）

年度	職員数 (A)	給与費				一人あたり 給与費 (B/A)
		給料	職員手当	期末・勤勉手当	計 (B)	
平成29年度	271人 (14人)	1,059,408千円 (30,422千円)	325,698千円 (3,936千円)	442,970千円 (6,184千円)	1,828,076千円 (40,542千円)	6,746千円 (2,896千円)

(注) 1 職員手当には退職手当を含みません。給与費は当初予算に計上された額です。

2 () 内は、再任用短時間勤務職員で271人には含みません。

(3) 職員の平均給料月額及び平均年齢の状況（平成29年4月1日現在）

区分	一般行政職		技能労務職	
	平均給料月額	平均年齢	平均給料月額	平均年齢
葉山町	329,600円	42.2歳	323,000円	47.7歳

(4) 職員の初任給の状況（平成29年4月1日現在）

区分	大学卒	短大卒	高校卒
一般行政職	183,300円	166,200円	154,500円
技能労務職	160,400円	151,900円	145,000円
国（行政職）	178,200円	-	146,100円

(注) 技能労務職は、22歳（大学卒）、20歳（短大卒）、18歳（高校卒）の相当額。

(5) 職員手当の状況（平成29年4月1日現在）

区分	葉山町			国		
	区分	期末手当	勤勉手当	区分	期末手当	勤勉手当
期末手当 勤勉手当	6月期	1.225月	0.85月	6月期	1.225月	0.85月
	12月期	1.375月	0.85月	12月期	1.375月	0.85月
	計	2.6月	1.7月	計	2.6月	1.7月
	職制上の段階、職務の級による加算措置があります			職制上の段階、職務の級による加算措置があります		
退職手当	区分	自己都合	定年	区分	自己都合	定年・勤奨
	勤続35年	41.325月分	49.59月分	勤続35年	41.325月分	49.59月分

(注) 退職手当の支給率は、県内3市13町1村6一部事務組合で構成する退職手当組合の条例によるものです。

手当の種類	内 容	
地域手当	支給率	6%
扶養手当	配偶者	14,100円（月額）
	配偶者以外の扶養親族二人まで（一人につき）	7,500円（月額）
	配偶者のいない職員の扶養親族のうち一人目	11,600円（月額）
	その他の扶養親族（一人につき）	7,000円（月額）
住居手当	扶養親族のうち16~22歳までの子（一人につき）	5,000円（月額）
	支給限度額	29,300円（月額）
通勤手当	公共の交通機関利用者	実費相当
	交通用具（車・バイク等）利用者	通勤距離に応じて支給
時間外勤務手当	正規の勤務時間を超えた勤務に対して支給	
特殊勤務手当	手当の種類	5種（防疫作業従事手当等）

(6) 特別職の報酬等

（平成29年4月1日現在）

区分	月額	
議員報酬	議長	499,000円
	副議長	430,000円
	議員	400,000円
特別職給料	町長	823,000円
	副町長	666,000円
	教育長	629,000円

3 勤務時間その他の勤務条件

(1) 職員の勤務時間

1週間当たり38時間45分（休憩時間を除きます）

(2) 職員の年次休暇の取得状況

年間付与日数は原則として20日

平成28年度の 平均取得日数	平成27年度の 平均取得日数
10.4日	8.9日

(3) 療養休暇の取得状況（平成28年度）

区分	公務によるもの	公務以外のもの
療養休暇	0人	20人

(4) 職員の育児休業の取得状況

区分	取得者数	
	平成28年度	平成27年度
育児休業	5人	4人

4 職員の分限処分及び懲戒処分の状況

分限処分とは公務の能率の維持のために行う処分であり、懲戒処分とは公務員としてふさわしくない非行があった場合に公務員関係の秩序を維持するために行う処分です。

①分限処分者（平成28年度）

分限の区分	降任	免職	休職	降給
処分者数	0人	0人	1人	0人

②懲戒処分者（平成28年度）

懲戒の区分	戒告	減給	停職	懲戒免職
処分者数	0人	0人	0人	0人

5 職員研修の状況

○庁内研修

葉山町が独自で実施する研修です。（平成28年度）

研修名	受講者数(延べ)
基礎的研修（人権研修等7科目）	175人
階層別研修（新採用職員研修等13科目）	158人

○派遣研修

市町村研修センターをはじめとする外部研修機関へ職員を派遣し、さまざまな分野に分けた専門的な科目を受講する研修です。（平成28年度）

派遣先	派遣人数	備考
県市町村研修センター	78人	住民対応、法制執務研修等計33科目
その他研修機関	19人	廃棄物行政担当者研修会等計11科目
民間企業等派遣研修	1人	金融機関

○その他の研修

先進地課題等研究調査研修
政策形成、施策及び事務事業において先進的な取組みを行っている地方公共団体に出向き、その取組み状況について調査する研修です。

視察先	視察人数	備考
愛知県	2人	下水道事業の経営の効率化・健全化に向けた取組みに関する視察
富山県	2人	地域福祉サービスの取組みに関する視察

○県への職員派遣

人材育成の取組みとして県と市町村の間で職員の交流を行っています。

派遣先	派遣者数	
	平成28年度	平成27年度
神奈川県	1人	1人

6 公平委員会の業務の状況（苦情処理、措置要求、不服申立）（平成28年度）

該当なし

7 職員の福利厚生状況（平成28年度）

区分	概要
職員健康診断	定期健康診断、特別健康診断、B型肝炎予防接種等
職員の健康管理等の実施及び安全衛生委員会の設置	労働安全衛生法による産業医の選任、安全衛生委員会を実施
職員厚生会への委託	人間ドック受診に係る助成事業等の福利厚生事業の実施



町では、毎年職員の給与のしくみや支給状況のほか人事行政の全般にわたる現状について、町民の皆さんにお知らせしています。今後も透明性・公平性を維持するよう努めていきます。 **問合せ** 総務課 ☎内線314

はやまNEWS

- ・「国民保険料のお知らせ」の訂正
- ・貯筋運動の団体募集
- ・人事行政運営等の状況

いっせいで防災行動訓練

9月1日(金) 11時

に、全町一斉で「初動対応訓練」を実施します。11時の防災行政無線での放送を合図に、1分間の安全確保行動をしてください。

※町役場と保育園・教育総合センターでは、庁内放送も実施します



問合せ 防災安全課
☎内線 396

個別訓練も実施しよう！

- ・家具や棚、ロッカーなどの転倒防止対策をする
- ・非常食と飲料水3日分（できれば1週間分）を準備
- ・近くの避難所までの経路や危険箇所を確認
- ・地震が発生したときの連絡体制を確認



保険料通知の訂正

葉山町国民健康保険加入者の皆さんへ、6月中旬に「平成29年度国民健康保険料納入通知書」をお送りしています。その中に同封した「葉山町国民健康保険料のお知らせ」の記載に誤りがありました。お詫びして訂正します。※保険料の金額に訂正はありません

訂正後のお知らせは、町HPからダウンロードできます。

①所得割の基礎額について
基礎控除以外の所得控除額が「総所得金額等―基礎控除」を上回る場合、基礎額は「総所得金額等―基礎控除―所得金額等―基礎控除―【総所得金額等―基礎控除】×20%」となります。また、総所得金額等が33万円以下の場合、基礎額は0円となります。

②激変緩和措置について

（ただし、基礎控除以外の所得控除額がBを上回る場合、総所得金額等―基礎控除―【総所得金額等―基礎控除】×一定割合）となります。また、総所得金額等が33万円以下の場合、基礎額は0円となります。

問合せ 町民健康課

☎内線 2111～2115

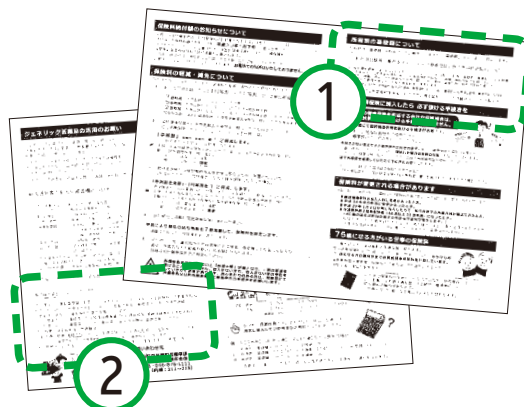

テレビを見ながら・寝転びながら 自宅で筋力アップをしませんか？



EMS3か月体験

(株)MTGと(株)グローバルヘルスの協力を得て、EMS

(両太ももにパッドを貼りつけ、片足23分間、微量の電気刺激を送り、筋力アップをする器具)を3か月間無料で貸し出します。申込みの上、説明会にご参加ください。

●説明会

・太もも筋肉を超音波画像測定

日時 9月14日(木)

① 13時～14時30分・30名

② 15時～16時30分・30名

場所 福祉文化会館大会議室

服装 こちらで短パンを用意

【対象者】

① 在宅で生活している要支援・要介護認定者

② 次の項目に2つ以上該当する町在住の65歳以上

※12月14日(木)の機器返却、

測定に参加できる人に限る

※第1回の無料貸出者を除く

【チェック項目】

□片足立ちで靴下が履けない

□家の中でつまずく

□階段を上る時手すりが必要

□掃除機の使用や布団の上げ

下ろしなどの家事が困難

□牛乳パック2個程度の買物

品を持ち帰るのが困難

□15分間続けて歩けない

□横断歩道を青信号で渡りきれない

れない

申込み期間

8月7日(月)～18日(金)

申込み・問合せ 福祉課まで

参加希望時間(①か②)をお知らせください

☎内線2322～2334

※家庭用運動器具のため、自己責任での実施です

※ペースメーカーや人工心肺

などの併用、心疾患のある人は使用できません

※ペースメーカーや人工心肺

などの併用、心疾患のある人は使用できません

る人は使用できません

貯筋運動 団体募集

広報葉山4月号の特集記事

でもお知らせした「貯筋運動」は、地域の皆さんが楽しみながら介護予防に取り組む運動です。現在、町内の6団体が取り組み、参加者からも好評をいただいています。

そこで今回、専門指導員の派遣による運動の指導、CDやDVDの貸出などを行うグループを3団体募集します。

条件・対象

① 10人以上のグループ

② 参加者の半数が65歳以上

③ 原則、週1回以上の実施

④ 運動できる会場の準備

⑤ 映像またはCDが再生できる機器の用意

※1か月は試行で、その後1

年以上は自主的な継続が必要

です

要です

支援内容

① 専門指導員による正しい

運動のやり方解説

② 半年に一度の筋肉測定

(超音波画像による)

③ 年1回のフォローアップ

申込み・問合せ

福祉課の介護高齢係までご連絡ください

☎内線2322

締切 8月25日(金)

8月25日(金)



子育て ひろば



芝崎で磯を観察する葉山自然観察隊♪

児童手当・特例給付現況届 の提出はお済みですか？

児童手当・特例給付を受給するためには、毎年現況届の提出が必要です。まだ提出していない人は、至急必要書類一式を町役場1階子ども育成課までお持ちください。

中学生以下の児童を育てている人で、まだ提出していない場合には、6月以降の支給が受けられなくなりますので、ご注意ください。

詳しくは、6月に送付した「現況届のお知らせ」をご覧ください。

問合せ 子ども育成課

☎内線223

NPプログラム 完璧な親なんていない

カナダ生まれの子育て支援プログラムを通して、お互いの想いや悩みを話し合いながら、自分に合った子育ての仕方を考える機会にしましょう♪

日時 9月8日～10月13日

毎週金曜13時～15時(全6回)

場所 子育て支援センター2階

対象 1～5歳児の親

定員 10人程度

費用 無料(テキスト購入は1600円、託児保育料一人500円)

講師 山浦彩子、上野祐子

(NPファシリテーター)

申込み・問合せ

子育て支援センターぽけっと

☎87614152

児童扶養手当の現況届

この制度は、父母の離婚や死亡などで、父または母と生計を別している父子・母子家庭世帯等の生活の安定と自立を促進する制度です。

18歳に達する日以後最初の3月31日までの間にある児童(中程度以上の障害を有する場合は20歳未満)を監護している父、母、父母に代わって養育している人に対して、手当を支給します(所得制限あり)。詳しくはお問い合わせください。

◆すでに手当を受けている人へ◆

現在手当を受けている人は、「現況届」の提出が必要です。届いた書類に記入し、子ども育成課へお持ちください。

提出期間

8月1日(火)～31日(木)

問合せ 子ども育成課

☎内線223

特別児童扶養手当の 所得状況届

この制度は、知的障害のある20歳未満の児童へ、福祉の増進を図ることを目的とした制度です。

政令で定める障害のある児童を監護している父、母、父母に代わって養育している人に手当を支給します(所得制限あり)。詳しくはお問い合わせください。

◆すでに手当を受けている人へ◆

現在手当を受けている人は、「所得状況届」の提出が必要です。届いた書類に記入し、子ども育成課へお持ちください。

提出期間

8月10日(木)～9月11日(月)

問合せ 子ども育成課

☎内線223



6月の実施場所は保健センター。7月～10月半ばまでは工事中のため、町役場で実施します。

※色がついている日は、実施場所は町役場4階大会議室です。ご注意ください。
 ※駐車場には限りがあるため、自家用車でのご来場はなるべくお控えください。

2か月児育児相談

申込み不要

受付時間 9時15分～9時30分 実施時間 9時30分～11時

8月1日(火)	9月5日(火)	10月3日(火)
29年5月生まれ	29年6月生まれ	29年7月生まれ
母子健康手帳・バスタオルを忘れずに		

4か月児健診

申込み不要

受付時間 9時～9時30分

8月3日(木)	9月7日(木)	10月5日(木)
29年3月生まれ	29年4月生まれ	29年5月生まれ
母子健康手帳・健やか親子21問診票を忘れずに		

10か月児健診

申込み不要

受付時間 9時～9時30分

8月24日(木)	9月14日(木)	10月12日(木)
28年9月生まれ	28年10月生まれ	28年11月生まれ
母子健康手帳を忘れずに		

1歳6か月児健診

申込み不要

受付時間 13時～13時30分

8月3日(木)	9月7日(木)	10月5日(木)
28年1月生まれ	28年2月生まれ	28年3月生まれ
母子健康手帳・問診表・健やか親子21問診票・歯ブラシを忘れずに		

2歳児歯科健診

申込み不要

受付時間 9時～9時30分

9月12日(火)	11月14日(火)
27年6月、7月生まれ	27年8月、9月生まれ
母子健康手帳・歯ブラシを忘れずに	

3歳児健診

申込み不要

受付時間 13時～13時30分

8月24日(木)	9月14日(木)	10月26日(木)
26年8月生まれ	26年9月生まれ	26年10月生まれ
母子健康手帳・問診表・健やか親子21問診票・歯ブラシ・採尿・視聴覚アンケートを忘れずに		

離乳食教室

申込み制

受付時間 13時15分～13時30分 実施時間 13時30分～15時

10月17日(火)	12月12日(火)
29年4、5月生まれ	29年6、7月生まれ
母子健康手帳・バスタオルを忘れずに	

※離乳食教室は保健センターで実施します。

ぴよぴよ相談日(母子の健康相談)

申込み不要

子育てで、ちょっと心配なこと、気になることについて保健師等が相談に応じます。身長・体重の計測もできますので、お気軽にご利用ください。

すこやか育児教室

申込み制

受付時間 9時15分～9時30分 実施時間 9時30分～11時

赤ちゃんも1歳のお誕生日を境に幼児の仲間入りをします。幼児期の生活などについて楽しく学び、これからの育児に役立てましょう。

対象 平成28年8～10月生まれの子と保護者

日時	内容	講師
10月17日(火)	歯の健康(講話とブラッシング指導) 子どもの食事(講話) 子どもの健康管理について(講話)	歯科衛生士 管理栄養士 保健師
母子健康手帳、歯ブラシを忘れずに		

日にち	場所	時間	対象
8月7日(月)	葉山町役場4階 大会議室	10時～11時 の間で随時	0歳～就学前 までの乳幼児 とその保護者
9月4日(月)			
9月21日(木)	上山口児童館		
10月2日(月)	葉山町役場4階 大会議室		
10月23日(月)	元町児童館		
母子健康手帳を忘れずに			

2歳児教室

申込み制

受付時間 9時15分～9時30分 実施時間 9時30分～11時

2歳頃になると集団の遊びがとて大切になってきます。2歳児の生活習慣や集団遊びについて学びながら、お友達をつくりませんか。

対象 平成27年4～6月生まれの子と保護者

日にち	内容	講師
9月26日(火)	どんな遊びが好きですか。 — みんなで遊ぼう — リズム遊び、手遊び等(遊びの実技) 2歳ってどんな頃?(講話) — 発達と関わり方について —	指導員 心理発達相談員
母子健康手帳を忘れずに		

両親教室

申込み制

ご出産に向け心配なこと、不安なことはありませんか? 出産・育児について学びながらこれからの準備をしましょう。初産・経産を問わずお待ちしております。是非お父さんも誘ってお越しください。

対象 現在妊娠中の方とその家族

日にち	内容
9月5日(火)	妊娠中の過ごし方・親と子の歯の健康
9月12日(火)	妊婦体操・妊娠中の栄養(講話と調理実習)
9月19日(火)	沐浴実習・育児についての話
9月26日(火)	産後の健康・ビデオ「赤ちゃんこの素晴らしい生命」等

受付時間 13時15分～13時30分

実施時間 13時30分～15時30分(4日目のみ15時40分終了)
※4日間で1コースです

持ち物 母子健康手帳(毎回)、歯ブラシ・手鏡(1日目)
エプロン(2、3日目)、三角巾(2日目)

いつまでも元気で暮らしたい！



健康情報

管理栄養士による栄養相談

最近体重が減ってきたなど、食事のことで気になることを気軽に相談してください。管理栄養士が個別相談に応じます(二人あたり30〜40分)。
日時 8月1日(火)、17日(木)
いずれも9時〜12時

場所 町役場

申込み 町民健康課へ電話予約

☎内線218

① 練功十八法体験・② 葉山体操

日時 9月11日(月)

① 13時30分〜14時30分

② 14時30分〜15時30分

場所 町役場4階大会議室

問合せ 練功普及会 黒田

☎87511428 ※申込み不要

肩こり・腰痛予防改善体操

体操で肩こり・腰痛予防!



日時 9月11日(月)10時〜11時

場所 町役場4階大会議室

費用 500円(当日徴収)

持ち物 フェイスタオル・飲み物

動きやすい服装と靴

申込み 町民健康課 ☎内線216

鎌倉保健福祉事務所

8月の相談と教室

こころの健康相談(予約制)

心の病気の心配やひきこもり、療養の仕方、患者への接し方などに精神科医が相談に応じます。

8日(火)、25日(金)

13時30分〜16時30分

※ケースワーカーと保健師による電話相談は随時実施しています

認知症相談(予約制)

認知症や物忘れについて、医師が相談に応じます。

15日(火)13時30分〜16時

HIV即日検査(予約制)

HIVウイルスの血液検査を匿名で受けることができます。

17日(木)13時15分〜15時

肝炎ウイルス検査(予約制)

39歳以下を対象に、B型・C型肝炎

アルコール教室

炎ウイルス検査を実施します。
17日(木)15時15分〜15時45分

アルコール依存症についての知識や関わり方について、グループワークで学び、話し合います。

18日(金)15時〜17時

妊婦さんの歯ぐきの検診(予約制)

29日(火)13時15分から

※場所は逗子市保健センター

※8月23日(水)締切

◆相談と教室について

場所の記載がないものは鎌倉保健福祉事務所です。詳しくはHPをご覧ください。

問合せ 鎌倉保健福祉事務所

☎046712413900

平成29年度の集団健診（検診）

◆申込み方法

がん検診の申込みは、ハガキに住所・氏名・生年月日・検診当日の年齢・電話番号・検診希望日（第1希望、第2希望：第2希望日は第1希望月以降の日程を書いてください）・希望検診名を記入し、申込み期間内に「〒249-0003 逗子市池子字棧敷戸1892-6 逗葉地域医療センター」まで郵送するか、逗葉地域医療センター内の専用ポストにお持ちください（土日祝日を除く9時～17時）。電話やFAXでの申込みはできません。特定健診・長寿健診の申込み方法は、4月号の12ページをご覧ください。

※健診（検診）は、年度に1回受けることができます。
 ※先着順です。定員を超えた場合は、締切から1週間以内に逗葉地域医療センターより日程調整の連絡をします。
 ※検診10日前までに当日のご案内・検査容器・問診票などを送付します。

※75歳以上の集団検診は、葉山町保健センターのみです。

◆特定健康診査対象者

40歳から74歳までの葉山町国民健康保険加入者には、特定健康診査受診券・集団検診申込書・返信用封筒を郵送しています。紛失した人は、町民健康課へご相談ください。

◆集団健診（検診）日程・申込み期間

月	日	曜日	子宮頸がん検診※1	場所	申込期間（消印有効）
9月	25日	月		逗子	8月1日～7日
10月	5日	木		逗子	9月1日～7日
	19日	木	○	逗子	
	24日	火		葉山	
	30日	月	○	葉山	
11月	13日	月		葉山	10月1日～7日
	18日	土		逗子	
	22日	水		葉山	
	27日	月		逗子	
12月	1日	金	○	葉山	11月1日～7日
	5日	火		逗子	
1月	11日	木	○	逗子	12月1日～7日
	20日	土		葉山	
	23日	火		逗子	
	30日	火	○	葉山	
2月	4日	日		逗子市役所	平成30年 1月1日～7日
	7日	水		逗子	
	14日	水		葉山	
	23日	金	○	逗子	

※1 子宮頸がん検診は、「○」のついた日のみ実施しています。他の検診については、「各種健診（検診）内容」の集団の欄にあるもの全て実施しています。
 ※2 2月4日のみ、逗子市役所（電話：046-873-1111）にて実施します。この日は、乳がん・子宮がん検診はありません。
 ※3 消印は申込期間内に限ります。それ以前や以降の消印のものは受け付けられませんので、ご注意ください。

問合せ ・集団健診（検診）申込み後の問合せは 逗葉地域医療センター 電話：873-7752
 ・集団健診（検診）の当日キャンセルは 葉山町保健センター 電話：875-1275

特定健診・長寿健診・がん検診等のご案内

葉山町では町民の皆さんの健康管理のため、該当する年齢や条件の人を対象に各種健診（検診）を実施しています。受診方法は「保健センターなどで行う集団健診」、「医療機関で行う個別健診」の二通りがあります。

（注意！）特定健診・長寿健診は対象者の皆さんに通知をお送りしますが、がん検診は無料受診券対象者へのみ通知をしています。

種類	対象者	健診内容	個人負担金		受診可能期間	参考（自費の場合）
			集団健診	個別健診（医療機関）		
特定健診	40歳から74歳までの葉山町国民健康保険加入の人	身体測定・血圧測定・尿検査・血液検査・診察、医師の判断により心電図・眼底検査	1,500円		平成30年2月28日まで	約14,000円
長寿健診	75歳以上の町民全て		無料			

【74歳の方は注意！】葉山町国民健康保険加入の方で4月以降に満75歳になる人は、74歳のうちに特定健診を受診するか、75歳になって長寿健診を受診するか、年度内どちらか1回の受診となります（健診の内容は同じものです）。

がん検診等	対象	検診内容	個人負担金		参考（自費の場合）
			集団健診	個別検診（医療機関）	
前立腺がん	40歳以上の男性	血液検査でP S A（前立腺がん特異抗原）を測定	1,000円	1,000円	約3,000円
胃がん	40歳以上	バリウムを飲んだ後、胃のレントゲンを集団検診では8枚、個別検診では9枚撮影。	1,000円	3,500円	約14,000円
胃がんリスク	40歳以上	血液検査で胃がんにかかる危険度を判定。胃がんを見つける検診ではありません。		1,500円	約6,000円
乳がん視触診	20～39歳の女性	視触診による検査	600円	900円	約4,000円
乳がん※1	40歳以上で受診日現在に偶数年の女性（2年に1回受診可）	視触診受診後、マンモグラフィ検査（乳房のレントゲン撮影）を必ずセットで受診。40歳以上の人の視触診のみの受診はできません。（集団検診では保健センターで同日に両方受診が可能）	1,500円	2,200円	約11,000円
子宮頸がん※2	20歳以上の女性	子宮頸部の粘膜を取り顕微鏡で検査。個別検診では、必要に応じてコルポスコプ検査を実施。※妊娠している可能性のある人は、集団検診では受けられませんので、医療機関でお受けください。	900円	1,700円	約8,000円
肺がん	40歳以上	胸部レントゲン写真（直接）を1枚撮影。問診の内容によって「たん」の検査を実施。	700円	1,200円	約6,000円
大腸がん	40歳以上	検便（2日分）により潜血反応を検査。	800円	800円	約3,500円
骨粗しょう症	20歳以上	超音波でかかとの骨の状態を検査し骨密度を測定。	500円	700円	約4,500円
肝炎ウイルス（同意書が必要です）※3	41歳以上の人 今年度 満40歳になる人	血液検査でB型肝炎・C型肝炎の検査を実施。（過去に町の肝炎ウイルス検査を受けた人は受診できません） 昭和52年4月2日～昭和53年4月1日生まれの人	1,200円 無料	1,200円 無料	約4,000円

※1 今年度に40歳に達する人に、無料受診券を4月に送付しています。 ※2 今年度に20歳に達する人に、無料受診券を4月に送付しています。

※3 昨年4月1日現在で40・45・50・55・60歳に達し、今まで肝炎ウイルス検査を町でしていない人に、無料受診券を4月に送付しています。

プール・キャンプ

学校プールを開放します
(木曜日と日曜日はお休み)

夏休みに小学校のプールを開放します。体力増進や泳力向上、地域・親子のコミュニケーションの場として是非ご利用ください。

期間

木曜日と日曜日を除いた

8月1日(火)～19日(土)

場所 上山口小学校

長柄小学校

一色小学校

費用 無料

対象 町在住在学在勤者とその

家族(小学3年生以下は成人が同伴し、一緒に入る必要がありません)

※その他、時間などの詳細は町立学校や町役場、図書館、南郷上ノ山公園、児童館、開放中のプールで配布する利用案内をご覧ください

問合せ 生涯学習課

☎内線7231

ジュニアキャンプ

富士のふもとでキャンプを楽しもう! 詳細は町HPをご覧ください。

期間 8月24日(木)～25日(金)

一泊二日

場所 国立中央青少年交流の家

(御殿場市)

対象

町在住在学の小学5・6年生

定員 60人(応募者多数の場合は、6年生を優先し抽選)

費用 496円

(保険代400円、新代96円)

※旅行業法に抵触する宿泊費・

運送費は含みません

内容 ウォークラリー・キャン

ドルファイヤー・野外炊事等

申込み・問合せ

生涯学習課窓口・各小学校で配布する申込用紙に必要事項を記入し、生涯学習課まで提出

☎内線7232

締切 8月7日(月)

教育委員会だより 「いそぎく」

スポーツ

草津町との親睦ゴルフ大会

日程 9月12日(火)、13日(水)

場所 草津カントリークラブ

セルフ、乗用カート(乗入可)

交通 往復貸切サロンバス

対象 町在住在勤者等

競技方法 18ホールストローク

プレー、新ペリア方式

定員 30人(先着順)

費用 19,500円

(保険代500円、懇親会費5

500円、プレー費1300

0円、賞品代500円)

※旅行業法に抵触する宿泊費・

運送費は含みません

※旅行業法により、宿泊費・運

送費14000円を別途参加

者個人で旅行者にお支払い

いただきます

申込み ゴルフショップタグチ

(堀内818)に現金持参加

協会口座へ振込み

問合せ 葉山町ゴルフ協会

☎87511247

※詳細は町HPをご覧ください



空手の基礎を体験!

6月17日(土)一色小学校体育館で、「少年少女スポーツ体験講座 空手道講座」が開かれました。28人の小学生が参加し、突き技や蹴り技などの基礎を学びました。

◆開館時間 9時～18時

◆8月の休館日 7日、14日、15日、21日、28日

◆「読書の記録」

夏休みは、長い作品やいつもと違うジャンルの本にも挑戦できます。30冊用がいっぱいになったら「よく読みました賞」、50冊用がいっぱいになった人には読書関連グッズ（しおりなど）を用意しました。カウンターでおたずねください。

◆展示コーナー

8月27日(日)まで

「かいのどろぶつえん」

8月29日(火)から

「本っこいい」

◆おはなし会（水曜日）

テーマ 五味太郎さんの本
日にち 2日、9日、16日、23日、30日

時間 15時～15時30分

場所 おはなしコーナー

※蔵書検索は「葉山町立図書館」

でインターネット検索！

◆問合せ ☎87510088

図書館



『海は広いね、おじいちゃん』（1979年出版 絵本館）など、400冊以上ある五味太郎さんの著作から今の季節にぴったりの絵本を紹介！

おじいちゃんと海へ行ったぼく。おじいちゃんはパラソルの下に、ぼくは砂浜に。そこにやってきたのは…？

公民館教室やスポーツなど 生涯学習情報がすぐわかる！

中学生高校生議会を
傍聴しませんか？

選挙権年齢が18歳以上になり、中学生や高校生にとって政治は身近な存在になり始めています。葉山町では、自分たちが暮らす葉山に興味を持ってもらうこと、議会や行政の役割を学ぶことで、中学生や高校生に民主主義を考えてもらおうと、「中学生・高校生議会」を開催します。

この会議は傍聴できますので、「若者たちの主張」を是非ご覧ください。

また、町議会HPで録画映像を配信します。

日時 8月18日(金)

13時30分～16時ごろ

場所 町役場3階 議場

傍聴 当日先着順

(満席時は別室モニター)

問合せ 政策課

☎内線334・335

就学義務猶予免除者等
中学校卒業程度認定試験

受験を希望する人は、就学義務猶予、または免除を受けた旨の証明書が必要です。
事前に学校教育課までお問い合わせください。

受験案内配布期間

9月8日(金)まで

※神奈川県教育委員会と文部科学省で配布します

出願期間

8月21日(月)～9月8日(金)

出願方法 必要書類を文部科学省あてに書留で郵送してください

さい

試験日 10月26日(木)

問合せ 学校教育課

☎内線7223



中学生・高校生など

町からのご案内

町営住宅入居者募集

滝の坂住宅（一色47311）の空き家3戸の入居者を募集します。
間取り 3DK（1階1戸・3階2戸）
賃料 収入によって異なる
駐車場 平置き・月5千円
入居時期 9月1日（金）以降
受付期間 8月7日（月）～18日（金）
案内書 福祉課で8月4日（金）から配布 ※閉庁日・時間を除く
問合せ 福祉課 ☎内線231

原爆死没者の慰霊と終戦の日の戦没者追悼

【原爆死没者の慰霊】

昭和20年8月6日の8時15分に広島、9日11時2分に長崎へ原子爆弾が投下されてから、今年で72年を迎えます。このような悲劇が二度と繰り返されないよう、原爆投下時刻に黙とうを捧げましょう。

【終戦の日の戦没者追悼】

8月15日の全国戦没者追悼式にあわせ、慰霊塔で半旗を掲揚し、正午から戦没者の冥福を祈り、1分間の黙とうを捧げます。皆さんも職場や家庭で黙とうに参加してください。

問合せ 福祉課 ☎内線231

葉山フォトコンテスト

東京オリンピック・パラリンピックに向け、ヨットをテーマにしたフォトコンテストを開催します。
応募方法 パナソニック「Pic Mate」のウェブサイト（町HPお知らせにも掲載）から投稿
※コンテストは、パナソニック株式会社（葉山町と情報発信に関する協定を締結）と共催で行います
締切 10月31日（火）10時
問合せ 政策課 ☎内線332

公共建築月間 写真コンテスト

三浦半島の文化施設などを被写体としたフォトコンテストです。町内ではしおさい公園・博物館、県立近代美術館葉山が対象です。
入賞作品は、11月の公共建築月間に合わせて町役場等で掲示します。
応募方法などは、町HPをご覧ください。
（下のQRコード



を読み取って見ることもできます）

応募期間 9月1日～9月29日

問合せ 公共施設課 ☎内線343

くるくる市

衣類や本、食器などを「くるくる」と循環させ、リユースを進めるイベントです。対象品など詳しくは、町役場や図書館、福祉文化会館のチラシ、町HPをご覧ください。
日時 9月9日（土）10時～15時
※申込みは14時までです
場所 福祉文化会館 大会議室
持帰り 無料（マイバッグ持参）
★ボランティアスタッフ募集
当日のスタッフを募集します。詳しくはお問い合わせください。
問合せ 環境課 ☎内線454

手話奉仕員養成講座（基礎）

日時 9月15日～3月2日の毎週金曜日（全22回）
9時30分～11時30分
場所 葉山町役場2階会議室
対象 入門過程修了者・同程度の学習者
定員 25人（逗子市・葉山町在住者と初めての人優先）
費用 無料（テキスト代実費）
申込み・問合せ 福祉課 ☎内線235

締切 9月1日（金）

普通救命講習

AEDの取扱いを含む心肺蘇生法などの応急手当の基礎を学ぶ「普通救命講習」です。
日時 9月29日（金）9時～12時
場所 消防署 費用 無料
対象 町在住の学在勤の中学生以上
定員 40人（定員に達した場合、午後の部を開催）
申込み・問合せ 消防署 救急係 ☎87610181

危険物取扱者試験

詳細は、消防試験研究センターHPをご覧ください。
試験日 10月9日（月・祝）
場所 慶應義塾大学（日吉キャンパス）
※受験案内と願書は、消防本部で配布しています
《受験準備講習会》

対象 乙種第4類受験者
日時 9月9日（土）

9時30分～17時（受付9時）
場所 たまなわ交流センター
費用 9400円

申込み・問合せ 申込書と受講料を消防庁舎3階予防課まで

☎87610147

葉山町消防職員の募集

詳細は町HPか総務課配布の募集案内をご覧ください。

職種・募集人員 消防職・3名

採用期日 平成30年4月1日

条件

(大学卒) 平成3年4月2日以降に生まれた人

(短大卒) 平成5年4月2日以降に生まれた人

(高校卒) 平成7年4月2日以降に生まれた人

※いずれも平成30年3月卒業見込みを含む

申込書配布 8月1日(火)から

受付 8月20日(日)~25日(金)

9時~17時(初日のみ11時まで)

※受験者本人が持参すること

試験日 9月16日(土)

問合せ 総務課 ☎内線312

草木類の出し方

資源ステーションに出された草木類は堆肥として資源化します。堆肥化できない竹・笹・シユロ・キヨウチクトウ・松くい虫被害にあった枯れ松などは50センチ以下に切って燃やすごみに出してください。

また、草木類に金属類・陶器類・プラスチック製品などの異物が混入しないようご協力をお願いします。

問合せ クリーンセンター

☎876-11153

愛犬の登録と狂犬病予防接種

犬の飼い主には、犬を町へ登録することと年1回の狂犬病予防注射が法律で義務づけられています。未登録の場合は環境課で手続きしてください。また、予防接種がまだの場合は、動物病院で接種し、注射済証明書で環境課まで持参の上、「狂犬病予防注射済票(手数料550円)」の交付を受けてください(病気等の場合は猶予証明書を環境課へ提出)。

問合せ 環境課 ☎内線454

スズメバチの駆除

町ではハチに関する相談と駆除費の助成を行っています。

【助成金】

駆除費の半分(100円未満切捨てで巣1個につき上限6500円)

【駆除を行う業者窓口】

・シルバー人材センター

☎877-11555

・町商工会 ☎875-12810

問合せ 環境課 ☎内線451

新しい人権擁護委員

横浜地方法務局長から法務大臣名の委嘱状を伝達されました。任期は7月1日から3年間です。

氏名 山田 恵子(下山口)

問合せ 町民健康課 ☎内線205

県動物保護センター建設基金

老朽化したセンターを建て替えるため「神奈川県動物保護センター建設基金」を設置し、町役場にも募金箱を設置したところ、5月末現在で8000円の寄附がありました。

問合せ 県生活衛生課

☎045-1210-4947

戦没者等の遺族に特別弔慰金

戦没者等の死亡当時の遺族で、平成27年4月1日現在、公務扶助料や遺族年金などを受ける人がいない場合に特別弔慰金を支給します。

支給は額面25万円で、5年償還の記名国債です。お早めに申請してください(申請は来年4月2日まで)。

問合せ 福祉課 ☎内線231

災害見舞金について

自然災害や火事で、居住していた家屋が被害を受けた人に災害見舞金を支給します(り災証明書が必要)。

全壊・全焼・流失 10万円

半壊・半焼 5万円

床上浸水・土砂流入 3万円

問合せ 防災安全課 ☎内線397

会社・事業所で働く人へ

法人事業所(学校を除く)、個人事業所は、正社員・パートタイマー・アルバイトの方の健康保険と厚生年金保険の加入が義務づけられています。詳しくはご相談ください。

問合せ 横須賀年金事務所

☎827-11251

びびびびばん

●第31回 献燈会

日時 8月5日(土)～6日(日) 16時
～20時 場所 慰霊塔前 問 ☎ 8775-0920 森(葉山町遺族会)

●百万人の線香花火ナイト 森戸海岸
東日本大震災などで亡くなられた方の冥福を祈り、全国一斉点火(線香花火は配布)。日時 8月11日(金・祝) 19時30分 場所 森戸海岸中央入口付近 ※申込み不要 問 ☎ 875-11839 矢嶋(HSVN)

●葉山を巡るスタンプラリー
県立葉山公園・ニヶ岡山緑地・葉山しおさい公園・山口蓬春纪念馆を巡るスタンプラリー。達成者には粗品をプレゼント！詳細は葉山公園HPをご覧ください。期間 8月11日(金・祝)～20日(日) 問 ☎ 876-4601 (県立葉山公園)

●おやこdeアート
日時 ① 8月22日(火) 14時30分～16時、② 23日(水) 10時～11時30分、③ 13時30分～15時 場所 横須賀三浦教育会館 費用 5000円 対象 3歳以上と保護者(各回先着60人) ※事前申込み制 問 ☎ 8224-0683 (横須賀三浦教育会館)

●伊藤千尋氏講演会
「平和憲法の活かし方ー憲法は生

活の中で使われてこそ」 ずし平和デー参加企画 日時 8月25日(金) 14時 場所 逗子文化プラザなぎさホール 費用(前売) 10000円(当日) 12000円 問 ☎ 878-16044 冨塚(逗子・葉山九条の会)

●鎌倉ジュニアオーケストラ
第34回定期演奏会。小学生から高校生までの団員による管弦楽の演奏会。曲目 祝典序曲「1812年」、組曲惑星より「木星」ほか 日時 8月25日(金) 17時 開演場所 相模女子大学グリーンホール 費用 無料 問 ☎ 873-3118 伊勢(KJO)

●逗子フルート第24回定期演奏会
日時 8月26日(土) 13時30分開場、14時開演 場所 逗子文化プラザなぎさホール 指揮 渡辺光さん 曲目 カルメン組曲、パッヘルベルのカノン、あの日の河へ他 費用 無料 問 ☎ 871-7074 なしろ(逗子フルートアンサンブルソサイエティ)

●金山小百合フルートリサイタル
世界的フルーティスト工藤重典氏を迎えた夢のコンサート。日時 8月27日(日) 14時 開演場所 コスカ・ベイサイド・ポケット 費用 32000円 問 ☎ 823-9999 (横須賀芸術劇場)

●はじめての写経
薄墨で書かれた般若心経を筆ペンでなぞる初心者向けの会です。椅

子に座って行います。日時 8月28日(月) 13時～15時 場所 玉蔵院 費用 5000円 定員 12人 問 ☎ 875-13531 または 田(玉蔵院)

●楽しくZUMBA(ズンバ)♪
ラテンや世界の音楽で楽しくダンスエクササイズしませんか? 日時 8月24日(木) 10時～11時 場所 一色小学校新館 302 費用 5000円(子連れ可) 問 ☎ 090-6520-15702 叶(Asahazumba サークル)

●トライアスロン大会参加者募集!
第8回 HAYAMAN トライアスロン(スイム・パドル・ラン) 日時 9月10日(日) 9時 場所 一色海岸 対象 小学生から一般まで 締切 8月25日(金) 問 ☎ 854-4250 [www.facebook.com/cahayama\(CAF_hayama\)](http://www.facebook.com/cahayama(CAF_hayama))

●うみのこびと入園説明会
来年度入園を考えている人を対象に説明会を開催します。日時 9月24日(日) 10時～11時30分 場所 うみのこびと園舎 堀内 878-13 問 ☎ 080-35523-3582 info@uninokobio.com 上田(うみのこびと)

●知的障がい児・者ガイドヘルパー養成研修 日時 9月24日(日)、10月1日(日)、29日(日) 他実習(利用者の依頼にあわせて6時間以上)

場所 鎌倉市福祉センター 費用 13000円 定員 30人 問 ☎ 0467-5518878 小野垣(ラファエル会 鎌倉地域支援室)

●さん喬・権太楼・白酒三人会
日時 10月9日(月・祝) 15時 開演場所 鎌倉芸術館小ホール 費用 4000円 申込み ☎ 0467-2310992 秋山(鎌倉はなし会)

●身体障がい者協力登山会
支援ボランティアと身体の不自由な方の参加を募集します。日時 10月15日(日) 7時30分～18時20分 場所 山中湖畔「大平山」 問 ☎ 0465-2310416 (山岳集団ベルククラブ本部代表事務所)

●葉山英語会メンバー募集
教材は高校2年生用の教科書を使用します。日時 毎週水曜 9時30分～11時 場所 一色小新館 303 対象 英語が好きで意欲のある人 費用 毎回7000円(月払い) 講師 田口鉄之 問 ☎ 090-14952-17890 田口(葉山英語会)

●お食事配達で地域貢献!
セブンイレブン一色店で、地域の高齢者に食事配達をしてくれる人を募集しています。シニアや子育て中の人でも、短時間の活動で地域に貢献することができます。 問 ☎ 875-19655 原田(セブンイレブン葉山一色店)

■ 8月のお休み

町民いこいの家（堀内・一色）

1日(火)、8日(火)

12日(土)、15日(火)

22日(火)、29日(火)

※駐車場は使えません。

☎ 福祉課 ☎内線231

南郷上ノ山公園

7日(月)、14日(月)

21日(月)、28日(月)、

☎ 876-1100

葉山しおさい公園・博物館

7日(月)、14日(月)

21日(月)、28日(月)、

☎ 公園 ☎876-1140

博物館 ☎876-1155

■ 7月の世帯・人口

(平成29年7月1日現在)

前月比 世帯 10世帯増

人口 23人増

字別、男女別人口

	世帯	男	女	人口
木古庭	658	720	775	1,495
上山口	822	899	953	1,852
下山口	1,228	1,395	1,483	2,878
一色	3,936	4,354	4,927	9,281
堀内	3,850	4,175	4,653	8,828
長柄	3,866	4,283	4,749	9,032
合計	14,360	15,826	17,540	33,366

■ 6月の気象

(消防気象月報)

・最高気温 26.9℃(23日)

・最低気温 15.3℃(14日)

・平均気温 21.0℃

・平均湿度 80.7%

・月雨量 144.0mm

・最大瞬間風速 26.0m/s

(21日・風向き南南東)

■ トーク・イン・ハマ

湘南ビーチFM78.9MHzで、

毎週月・水・金曜日の10時

15分から放送

福祉文化会館 ☎876-1871

休館日 1.8.15.22.29日

***** 福祉文化会館文化公演事業のご案内 *****

コンクール入賞者多数の「ぱんだウインドオーケストラ」より♪

新時代を担う七人の精鋭が葉山にやってくる!

10月9日(月・祝) ~こぱんだウインズ~ 木管七重奏

チケット発売 8月24日(木) 福祉文化会館にて(火曜日休館)

全席自由 1,000円

■ ホール

日	曜	催し物	開演~終演	主催及び入場方法等
6	日	ジャズコンサート ~真夏のJAZZ葉山 2017~	14:30~	葉山deジャズ実行委員会 有料 大人 2,000円 中高生 1,000円 小学生 300円 ☎875-6356

■ 福祉会館 (60歳以上の在住者)

☎福祉課 ☎876-1111

催し物	開催日	開催時間	問合せ
入浴サービス 《登録制》	4.11.18.25	12:30~15:00	福祉課 ☎内線234
高齢者いこいの日	9.23	10:30~14:00	福祉課 ☎内線231
社交ダンス	7.14.21.28	9:00~12:00	
健康スポーツ教室	14.28	13:00~16:30	
囲碁・将棋	3.5.6.10.12.13.17.19.20.24.27.31	9:00~16:30	

お願い ○催し物のお問合せは、直接主催者をお願いします。

○時間その他多少変更される場合がありますので、あらかじめご了承ください。

○ご来館はなるべくバスなどをご利用ください。

今月の相談

(相談場所は異なりますので、お問い合わせください。)

・消費生活相談 (商品購入・悪質商法)

2日(水)、9日(水)、14日(月)

16日(水)、23日(水)、28日(月)

30日(水)

9時30分~12時・13時~15時30分

・人権相談 (差別・虐待・いじめ等)

8日(火)13時30分~15時30分

・行政相談 (国の仕事に関する苦情等)

8日(火)13時30分~15時30分

・不動産相談 17日(木)14時~16時

・司法書士相談 (相続・登記・成年後見)

21日(月)13時30分~16時 予約制

・表示登記・測量相談 (土地の境界等)

21日(月)13時30分~15時 予約制

・お住まいの相談 (家の不具合・リフォーム等)

21日(月)13時30分~15時 予約制

・行政書士相談 (離婚・遺言・交通事故等)

8日(火)13時30分~16時 予約制

・法律相談 10日(木)、25日(金)

13時30分~16時30分 予約制

・女性への暴力(DV)悩み電話相談

月~金(祝日を除く) 14時~17時

専用電話 ☎877-1199

問合せ 町民健康課 ☎内線205

・母子相談 予約制

問合せ 鎌倉保健福祉事務所

☎0467-24-3900

・子ども相談 随時

問合せ 子ども相談ホットライン

直通電話 ☎876-1135

子ども育成課 ☎内線224

・権利擁護相談 予約制

問合せ 葉山町社会福祉協議会

☎875-9889

・高齢者総合相談 平日のみ

問合せ 町地域包括支援センター

(町社会福祉協議会内) ☎877-5324

・働く人のメンタルヘルス相談 (予約制)

毎週火曜 13時30分~16時30分

問合せ かながわ労働センター

☎045-633-6110

・障害者相談支援

【身体・知的障害に関する相談】

支援センター風 ☎870-5280

(平日9時~18時)

【精神障害に関する相談】

こころの相談室ポート ☎876-0121

(平日9時~17時、土曜10時~16時)

地域生活サポートセンターとらいむ

☎0467-61-3205 (平日9時~17時)

・成年後見制度無料相談会

社団法人コスモス成年後見サポート

センター

18日(金) 10時~12時・13時~16時

問合せ 福祉課 ☎内線231

防災

地震のとき、自動で電気を遮断する
「感震ブレーカー」をつけましょう

地震による火災の過半数は電気が原因です



東日本大震災における火災のうち過半数は、電気器具の転倒による出火や電気コードの断線等による出火など、電気を原因とするものでした。震災時に電気の原因となる火災対策に有効であるとされるのが「感震ブレーカー」です。感震ブレーカーは、地震を感知すると、自動的にブレーカーを落として電気を止めます。感電ブレーカーを設置して電気火災から「家」・「地域」を守りましょう。

町では、^{かんしん}感震ブレーカーを自己負担額500円で配布します

対象者（次のいずれかに該当する人）

- ・ 町内の戸建てに居住し、町に住民登録のある世帯主
- ・ 町内の事業所で事業活動を行う事業主

配布機器

簡易型感震ブレーカー（株）リンテック21社製 ヤモリGV-SB1

※取り付けはご自身で行ってください（設置に工事は必要ありません）

配布台数

300台

申請方法

交付申請書を防災安全課まで持参するか郵送してください

※申請書は町内回覧の裏面をコピーするか町HPからダウンロードしてください（防災安全課窓口にもあります）

受付開始 9月1日(金)

《製造メーカーによる説明会を開催します》

ご自宅のブレーカーに装着することができるか、また、その取り付け方について、製造メーカーの担当者による説明会を開催します。

日時 8月9日(水)、8月21日(月)

10時、11時、13時、14時、15時から約1時間

場所 町役場2階 2-1会議室

定員 各回30人 ※申込み制

申込み・問合せ 防災安全課 ☎内線396・397

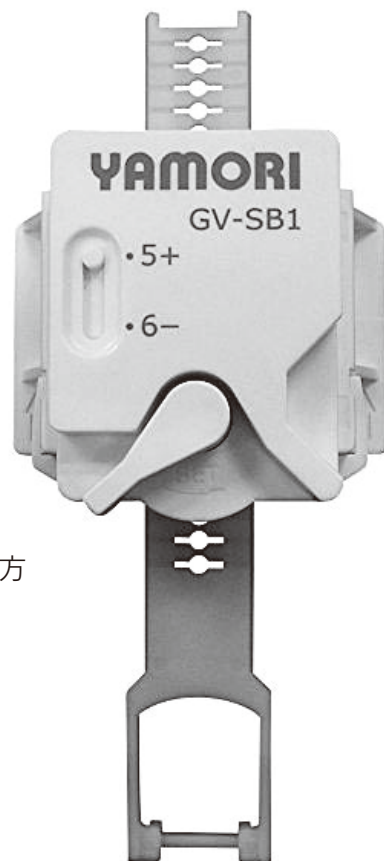

夏休みを安全に過ごすために

交通ルールを家族で確認しましょう

慣れた道でも
油断しない！
横断歩道を
渡りましょう。



◆夏の交通事故

夏休みは外出の機会が増えることから交通量が増加し、交通事故に遭う危険性が高くなります。また、高齢者は年間を通じて交通事故が多く、特に徒歩で道路を横断中に事故に遭うケースが多く見られます。

家族みんなで、交通ルールを確認し、安全な夏休みを過ごしましょう。

《子どもや高齢者は》

道路を横断するときは、必ず止まって安全を確認し、無理な横断はやめましょう。

《車を運転する人は》

子どもや高齢者を見かけたら、減速・徐行・一時停止するなど、思いやりのある運転を心がけましょう。

◆自転車のルール

1. 自転車は車両です

車両は原則、車道の左側を通行します。やむを得ず歩道を通行する際は、歩行者を優先し、車道寄り（すぐに止まれる速度での走行）してください。

道路の左側を
走ってくださいね！



2. 禁止行為を確認

飲酒運転や二人乗り、並進は禁止されています。また、夜間はライトを点灯させること、子どもにはヘルメットを着用させること、幼児用座席ではシートベルトを着用させることを確認しましょう。

3. ながら運転はダメ！

携帯電話やヘッドホン・イヤホンを使用しながらの運転は、絶対にやめましょう。

問合せ 防災安全課 ☎内線397



海水浴場へ行こう！

7月7日、森戸海岸で海開き式が行われました。町内には、森戸、一色、長者ヶ崎・大浜の三つの海水浴場があります。ルールとマナーを守って、みんなが楽しめる海水浴場づくりにご協力をお願いします。

加地邸を登録有形文化財に

大正から昭和初期にかけて活躍した建築家の遠藤新さんが設計した、一色の旧加地邸が、建築的価値が高いなどの理由から、文化庁の文化審議会によって登録有形文化財に答申されました。登録されると、町では4件目になります。



本場のオペラに驚き！

7月5日一色小学校で、スロバキア国立歌劇場のオペラ歌手が文化紹介に訪れました。子どもからは「スロバキア語で【こんにちは】はなんて言うの？」と質問したり、歌の最後には「ブラボー！」という賞賛の声があがったりしました。

波に乗ってどんな気分？

7月15日(土)、大浜海岸でHAYAMA海の学校(波乗り体験)を実施しました。晴天のもと、46人の小学生と保護者が集まり、参加者からは「初めは難しかったけどボードに立てたときは嬉しかった」などの声が聞けました。



Welcome to HAYAMA !

事前キャンプに訪れた英国王立ヨット協会と、選手が宿泊するセミナーハウスを持つ大同生命と町が協定を締結しました。締結式では明照幼稚園の園児が手作り金メダルを送り、選手を歓迎しました。

葉山
写山
真館
いろいろ

県立近代美術館 葉山

展覧会「萬鐵五郎（よろずてつごろう）展」

会期 9月3日(日)まで

岩手に生まれ、茅ヶ崎で亡くなった萬鐵五郎は、41年の生涯で西洋絵画と東洋の伝統を融合させた独自の世界を作り上げました。本展では400点以上の作品を展示し、その稀にみる才能と洞察力に恵まれた画家の創作の原動力を探ります。

《18歳以下に「わくわくゆったりグッズ」をプレゼント》

9月3日(日)までに来館した18歳以下を対象に、1冊まるごと萬鐵五郎を特集した絵本『ぼくもわたしもてつごろう』をプレゼント。さらにこのグッズを使った子どものためのワークショップを開催します。

※グッズはなくなり次第終了します

●ワークショップ「ぼくもわたしもてつごろう」

日時 8月4日(金)、18日(金) 各日11時～12時

【8月の休館日】毎週月曜 問合せ 県立近代美術館 葉山 ☎875-2800

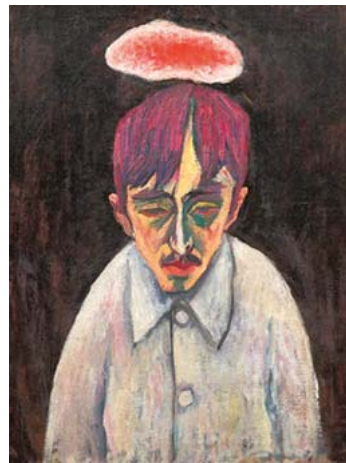

▲萬鐵五郎《雲のある自画像》
1912～13年頃
岩手県立美術館蔵

町長と葉山のはなし

葉山町長 山梨崇仁コラム

Vol.37 葉山のへえ (その2)

ー葉山の強みと弱みー

日ごろから感じていた葉山の「へえ」ということを統計データで分析。葉山を数字で紹介します。

一・子育て世帯の転入が多い

ここ6年間の0歳と6歳の平均人数を比較すると、0歳が年213人で6歳が年317人。つまり、6歳までに毎年100人以上の子が引越してきてくれています。

二・子ども、多いかも

小学校入学の6歳の児童数は、人口比で県内の他自治体と比較すると7番目に多い。子どもは未来への希望ですね。

三・所得の高い方が多い

2016年度の平均所得は全国19位。鎌倉が16位で、逗子が22位と地域全体で高くなっています。

四・高齢化、だけど健康な町

高齢化率は30・9%で県内12位。



▲東京オリンピック事前キャンプ第1号が葉山に来ています！おもてなしで葉山の品格を世界に

しかし国民健康保険の一人当たりの医療費は県内で最も低い。それだけ健康な人が多いといえます。

五・やっぱり犯罪が少なくて安全

刑法犯の認知件数の少なさは、県内第1位。引き続き、防犯活動にご協力を！

六・最期を自宅で迎える方が多い

在宅での看取り率は、1万人以上の都市で27位。横須賀市が9位。家族・介護福祉・医療・行政の連携で、最期まで安らげる町でありたいです。

いかがですか。「へえ」や「そりゃそうだ」なんて項目はありましたか？ 私は葉山を誇りに思います。

《出典：神奈川県警、県人口統計調査、町住民基本台帳、厚生労働省、総務省》

サマージャンボ7億円 (1等5億円・前後賞各1億円合わせて)

サマージャンボミニ (1等1億円)

サマージャンボプチ (1等100万円)



この宝くじの収益金は市町村の明るく住みよいまちづくりに使われます。

各1枚 300円 **7月18日(火)** 3種類同時発売!

発売期間 7/18(火)~8/10(木)

公益財団法人神奈川県市町村振興協会

(広告)

(広告)

そらうみクリニック
精神科・心療内科 訪問診療

まずはお電話ください!

湘南グリーン介護老人保健施設
芝崎児童館

ココ! 一色 2511-47 コースト葉山 102

	月	火	水	木	金	土	日
10時~13時 外来	●	●	●	●	●	●	●
14時~17時 訪問診療	●	●	●	●	●	●	●

☎046-887-0268 <http://soraumiclinic.com>

逗子スポーツクラブ
夏休み短期教室

水泳・体操

3期: 8/22(火)~8/26(土)

5日間連続 みっちり泳いで、ぐんぐん上達するよ!

申し込み受付中!!

みんなの参加 待ってます!

マット運動・鉄棒 とび箱がうまくなりたいう友達みんな集まれ!

TEL 046(873)1499

(広告)

(広告)

長柄診療所 内科 外科

院内バリアフリーの病院です。健診・予防接種受け付けております。

	月	火	水	木	金	土
9時~12時30分	○	○	○	○	○	○
15時~17時30分	○	○	休	○	○	休

休診日 水・土午後/日曜・祝日 駐車場9台
問合せ ☎046-884-8560

長柄 849
コンビニ
川久保交差点
長柄交差点

広告主募集中

広報紙や町HPで、商品やお店の周知をしませんか? 詳しくは町HPをご覧ください。
問合せ 政策課 ☎内線333

※広告主及び広告内容については、町が推奨するものではありません。広告内容に関する質問は、直接問合せ先までお願いします。